

ELEVACAR S2500

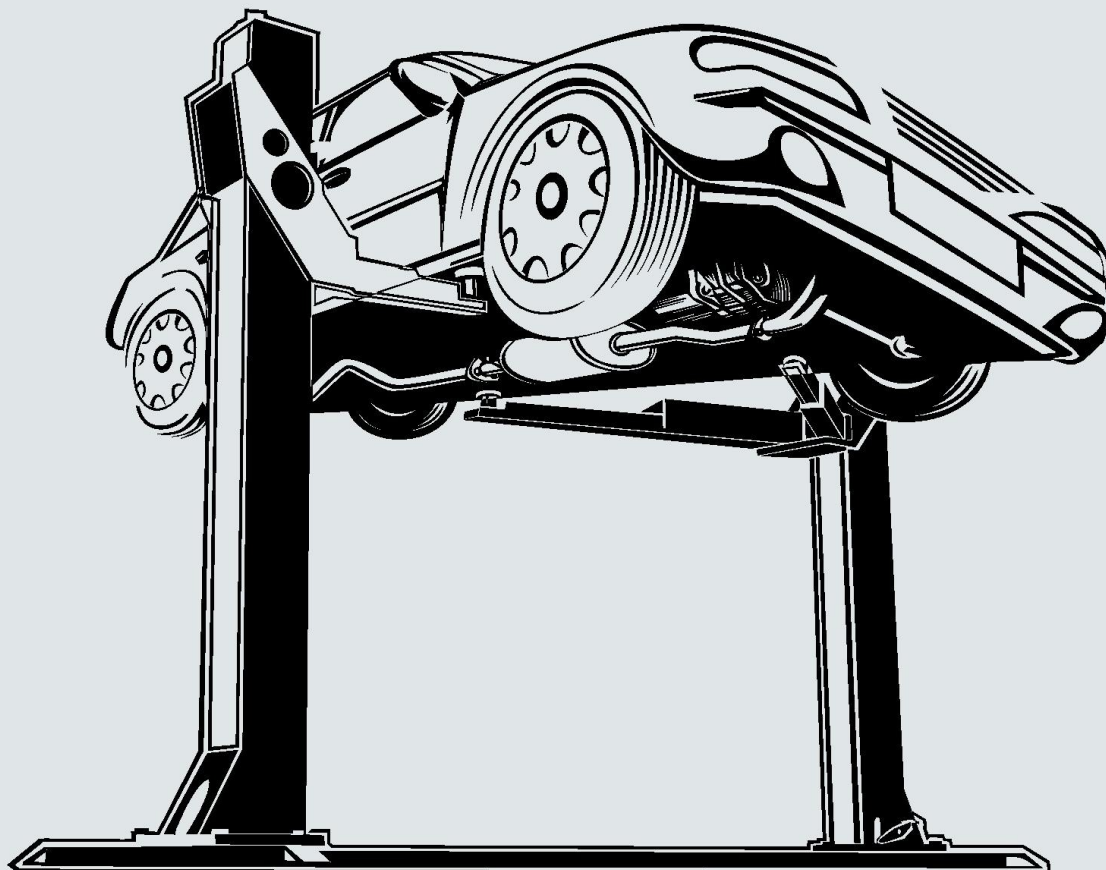

ELEVADOR ELETROMECAÂNICO DE 2 COLUNAS



Aponte a câmera
do seu celular
e assista o vídeo
em nosso site

**DIFERENCIAIS QUE O TORNAM ÚNICO
PARA
DURAR A VIDA TODA**

Empresa Certificada:



ELEVACAR S2500



DIFERENCIAIS QUE SÓ A ELEVACAR TEM:



ACIONAMENTO ENGRENADO
CONSTRUÇÃO EXCLUSIVA - MOTOR ALINHADO COM A COLUNA

COLUNAS EM CHAPAS GROSSAS COM ESPESSURA DE ½" (12,7 MM)

FUNCIONAMENTO ELETROMECAÂNICO
COMANDO ATRAVÉS DE PEDAIS

CURSOR QUE ABRAÇA A COLUNA GUIADO POR 10 ROLDANAS MONTADAS COM ROLAMENTOS
48 PEÇAS TEMPERADAS E RETIFICADAS QUE PROLONGAM SUA VIDA ÚTIL

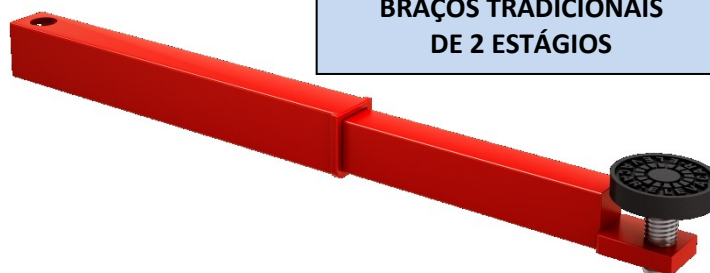
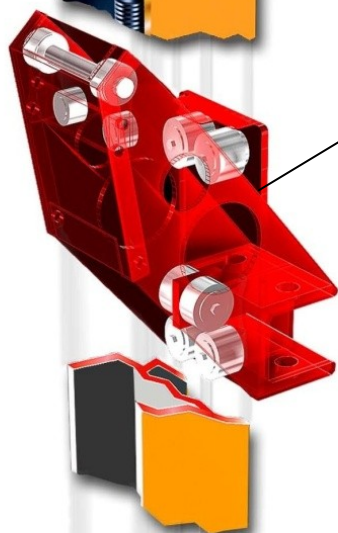

BRAÇOS TRADICIONAIS
DE 2 ESTÁGIOS

TRIPLO SISTEMA DE SEGURANÇA
SEGURANÇA ABSOLUTA! SÓ O ELEVACAR TEM!
Aponte a câmera do seu celular e assista o vídeo em nosso site →
VEJA DETALHES MAIS ADIANTE



RESERVATÓRIOS DE ÓLEO
PARA LUBRIFICAÇÃO
AUTOMÁTICA DAS PORCAS

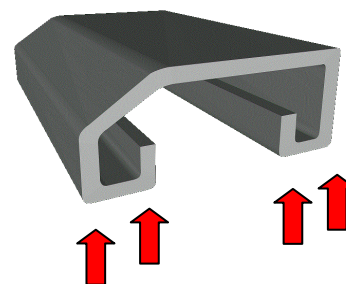

BASE SEM CONCRETO

Formada por duas longarinas longitudinais e duas longarinas transversais em chapa "COS-AR-COR" grau 400 resistente a oxidação, de espessura 1/4" (6,35 mm) com 4 abas de pé (vertical), que proporcionam elevada resistência.

SÓ O ELEVACAR TEM TRIPLO SISTEMA DE SEGURANÇA

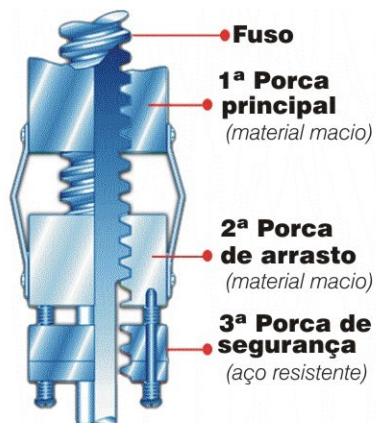

VEJA DE FORMA SIMPLIFICADA COMO FUNCIONA:

Em uso normal toda vez no limite inferior, a Porca de Segurança desengata da rosca do Fuso.

Em nova subida, a 3ª Porca rosqueia-se automaticamente ao Fuso. Observe que a 2ª e 3ª Porcas não estão sob carga e são apenas arrastadas.

Veja adiante suas funções:

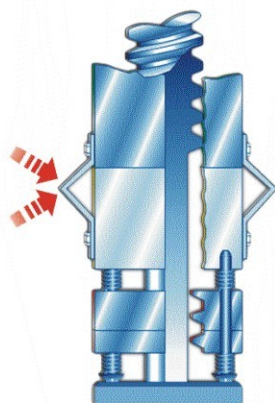

DESGASTE DA 1ª E 2ª PORCA

Ocorrendo desgaste da 1ª Porca, esta assenta na 2ª Porca, causando o desnível dos braços.

Caso continue o uso e ocorrer o desgaste da 2ª Porca, entra em função a Porca de Segurança para aparar a carga pois até aqui a mesma operou flutuante sem sofrer desgaste.

Nesta situação, quando da primeira descida completa, a Porca de Segurança desengata da rosca do Fuso impossibilitando a próxima elevação.

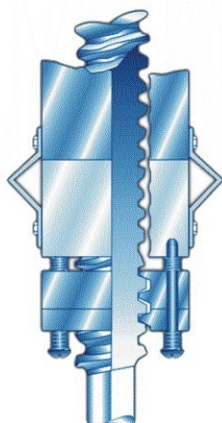

FUNÇÃO DA 3ª PORCA

As Porcas são de material macio para evitar danos a rosca do Fuso.

A falta de óleo pode provocar engripamento violento causando o rompimento das Porcas macias em poucos centímetros de movimento. Quando isto ocorre a Porca de Segurança cumpre a sua função para evitar a queda do veículo.

A porca de Segurança possui uma parte de aço resistente e revestida com metal macio (tipo bronzina) que preserva o encaixe das roscas mesmo em condições extremas.



ELEVACAR S2500



ESPECIFICAÇÕES TÉCNICAS S2500

Capacidade máxima de carga	2.500 Kg
Tempo de elevação	38 Seg
Altura total de elevação	1.800 mm
Potência do Motor	3,0 kw / 4 CV 4 Pólos 90L
Voltagem	Trifásica 220/380V - 60Hz
Acionamento	Através de Pedais
Peso	690 Kg

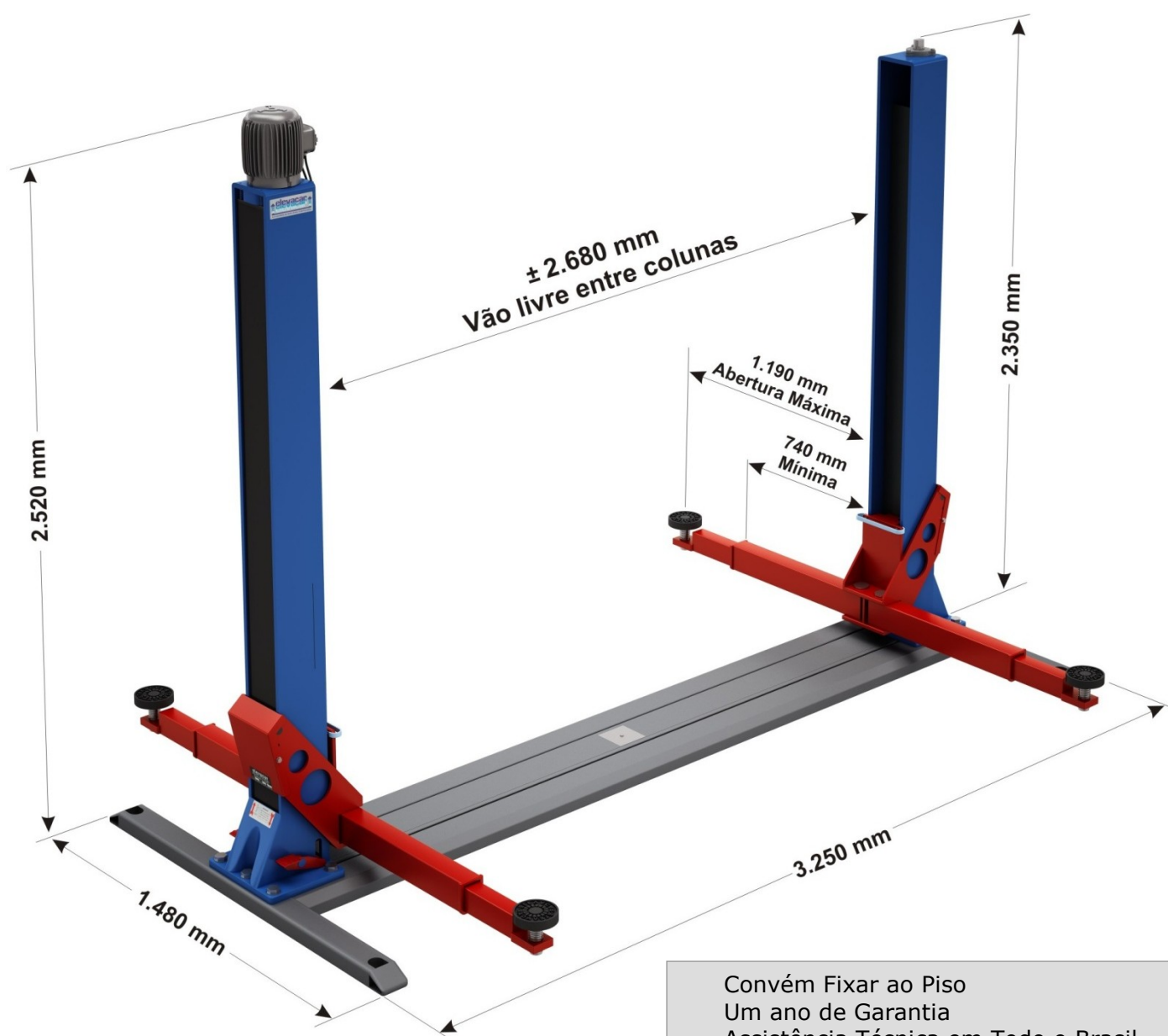

Convém Fixar ao Piso
Um ano de Garantia
Assistência Técnica em Todo o Brasil